

Lista części zamiennych

Zamawianie części zamiennych

Podczas zamawiania części zamiennych do urządzeń malarskich należy postępować według następujących zasad:

- Podać typ oraz numer seryjny urządzenia
- Podać numer katalogowy, ilość oraz nazwę każdej z części zamiennych

Przykład:

- **Typ** OptiSelect pistolet ręczny
Nr seryjny 1234 5678
- **Numer kat.** 203 386, 1 sztuka, Zacisk - Ø 18/15 mm

Przy zamawianiu kabla lub węża należy podać jego długość. Części, dla których należy podać długość są zawsze oznakowane *.

Części zużywające się eksploatacyjnie są zawsze oznaczone #.

Wszystkie wymiary plastikowych węży posiadają oznakowaną średnicę wewnętrzną i zewnętrzną:

Przykład:

Ø 8/6 mm, 8 mm średnica zewnętrzna / 6 mm średnica wewnętrzna



Uwaga!

Należy używać tylko oryginalnych części firmy ITW Gema, ponieważ stanowią one także zabezpieczenie przeciwwybuchowe. Stosowanie części nieoryginalnych będzie prowadziło do utraty gwarancji ITW Gema!

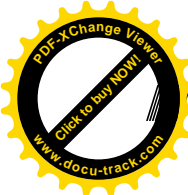

Pistolet ręczny OptiSelect - lista części

Uwagi

1. Jeśli jakaś część korpusu jest uszkodzona lub niesprawny jest powielacz wysokiego napięcia, to należy wysłać do naprawy cały korpus pistoletu!
2. Jeśli uszkodzony jest przewód zasilający pistoletu, to należy w komplecie wysłać go do naprawy!

| | | |
|----------|---|----------|
| A | Pistolet ręczny OptiSelect - komplet z polaryzacją negatywną , wraz z kablem - 6 m, wąż powietrza odmuchowego - 6 m, dyszę płaską, szczotkę oraz zestaw części, bez węża proszkowego | 1002 100 |
| | Pistolet ręczny OptiSelect - komplet z polaryzacją negatywną , wraz z kablem - 6 m, wąż powietrza odmuchowego - 6 m, dyszę płaską, szczotkę oraz zestaw części, bez węża proszkowego | 1002 101 |
| B | Obudowa pistoletu ręcznego OptiSelect (wraz z powielaczem) | |
| | Z polaryzacją negatywną (-) | 1001 891 |
| | Z polaryzacją pozytywną (+) | 1001 892 |
| C | Powielacz (z polaryzacją negatywną) - komplet | 1000 809 |
| | Powielacz (z polaryzacją pozytywną) - komplet | 1002 031 |
| 1 | Obudowa pistoletu | 1001 155 |
| | Rękojeść - kompletny zestaw (poz. 5, 6, 7 oraz 8) | 1000 807 |
| 2 | Spust - komplet (wraz z poz. 2 oraz 3) | 1001 341 |
| 3 | Sprężyna - 0,36x4,2x49,4 mm | 1001 487 |
| 4 | Ośłona spustu | 1000 801 |
| 5 | Nakładka uziemiająca | 1000 806 |
| 6 | Uszczelka | 1000 803 |
| 7 | Kabel - L=6 m, komplet | 1001 528 |
| | Przedłużacz do kabla - L=6m, wraz z klamrą zabezpieczającą | 1002 161 |
| | Przedłużacz do kabla - L=14m, wraz z klamrą zabezpieczającą | 1002 162 |
| | Klamra zabezpieczająca do przedłużacza kabla | 1002 064 |
| 8 | Śruba - M3x8 mm | 1000 844 |
| 10 | Rura proszkowa - komplet | 1001 339 |
| 10.1 | Rura proszkowa | 1000 899 |
| 10.2 | O-ring - Ø 12x1,5 mm | 1000 822 |
| 11 | Przyłącze węża odmuchowego | 1000 804 |
| 12 | Pierścień zaciskowy | 1000 898 |
| 13 | Sprężyna | 1001 488 |

Pistolet ręczny OptiSelect - lista części

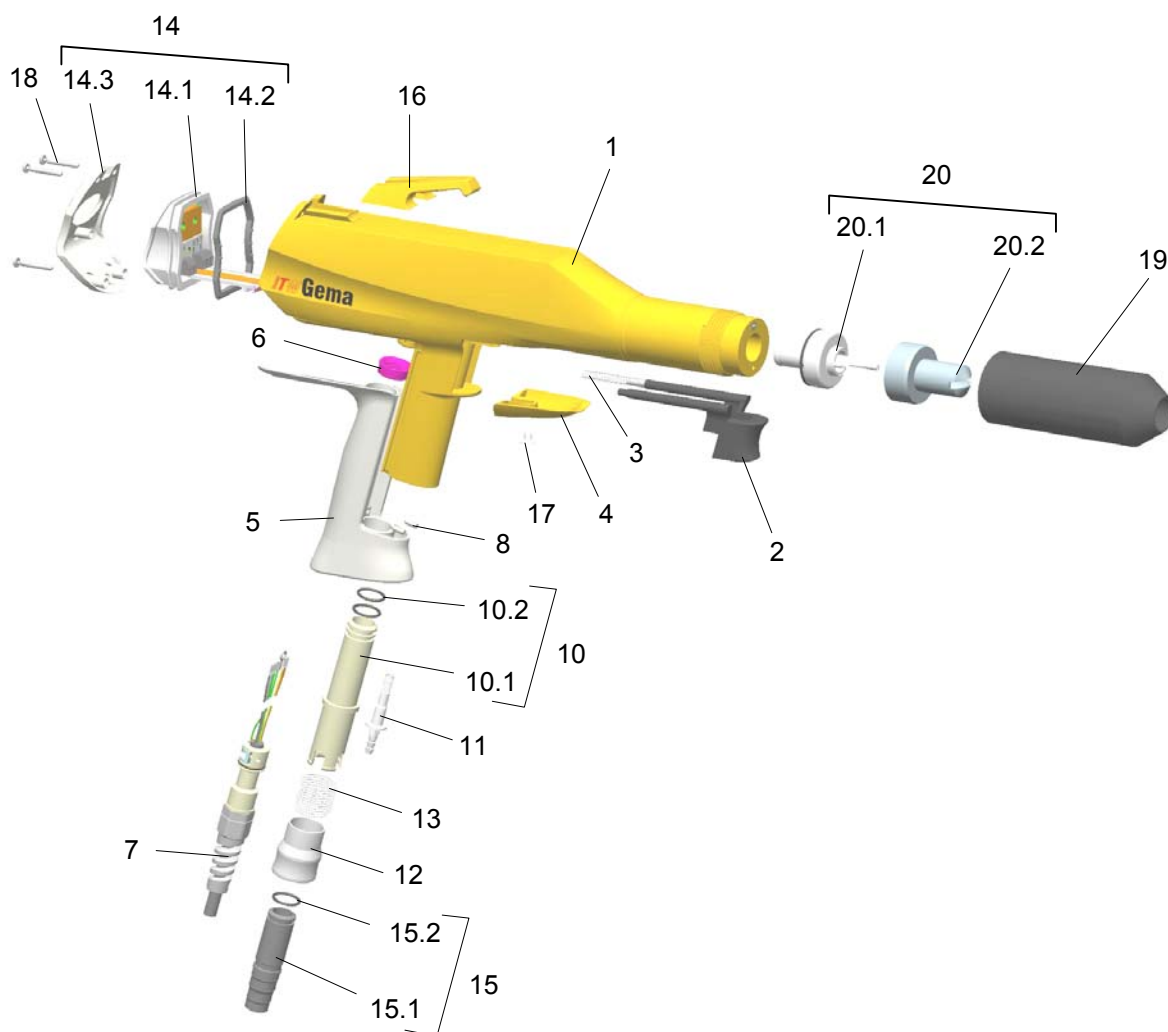

Pistolet ręczny OptiSelect - lista części

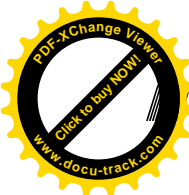

Pistolet ręczny OptiSelect - lista części (c. d.)

| | | |
|------|---|-----------------|
| 14 | Pokrywka - komplet | 1000 617 |
| 14.1 | Obudowa - komplet (wraz z poz. 14.2) | 1002 029 |
| 14.2 | Uszczelka | 1000 795 |
| 14.3 | Oślona - komplet | 1002 028 |
| 14.4 | Śruba - M3x8 mm (nie pokazana) | 202 363 |
| 15 | Przyłącze węża - komplet, do wewnętrznego węża Ø 11-12 mm | 1001 340 |
| | Przyłącze węża - komplet, do wewnętrznego węża Ø 9-10 mm | 1002 030 |
| 15.1 | Przyłącze węża, do wewnętrznego węża Ø 11-12 mm | 1000 900 |
| | Przyłącze węża, do wewnętrznego węża Ø 9-10 mm | 1002 032 |
| 15.2 | O-ring - Ø 12x1,5 mm | 1000 822 |
| 16 | Wieszak (wymienny) | 1000 877 |
| 17 | Śruba - M4x8 mm, plastik | 263 516 |
| 18 | Śruba PT | 1000 843 |
| 19 | Tuleja gwintowana - komplet | 1000 948 |
| 20 | Dysza płaska - komplet | 1000 047 |
| 20.1 | Korpus elektrody - komplet | 1000 055 |
| 20.2 | Dysza płaska | 1000 049 |
| | Adapter do jednostki sterującej PGC (nie pokazany) | 1001 952 |
| | Szczotka - Ø 12mm | 389 765 |
| | Zestaw części (nie pokazany), składający się z: | 1002 359 |
| | Dysza okrągła - NS02, komplet | 382 922 |
| | Opaska | 303 070 |
| | Talerzyk - Ø 16 mm | 331 341 |
| | Talerzyk - Ø 24 mm | 331 333 |
| | Talerzyk - Ø 32 mm | 331 325 |
| | Przyłącze węża - komplet, do wewnętrznego węża Ø 11-12 mm | 1001 340 |
| | O-ring - Ø 12x1,5 mm | 1000 822 |
| | Śruba - M4x8 mm, plastik | 263 516 |

Pistolet ręczny OptiSelect - kombinacja dysz

| | | |
|-----|---|-----------|
| | Dysza płaska - zestaw, NF08, poz. 1, 2 | 1000 047# |
| | Dysza okrągła - zestaw, poz. 5, 6, 9 | 382 922 |
| 1 | Korpus elektrody (do dyszy płaskiej) | 1000 055# |
| 2 | Dysza płaska | 1000 049# |
| 3 | Tuleja gwintowana | 1000 948 |
| 5 | O-ring - Ø 5x1 mm | 231 606# |
| 6 | Dysza okrągła | 378 518# |
| 7 | Talerzyk - Ø 16 mm | 331 341# |
| 7.1 | Talerzyk - Ø 24 mm | 331 333# |
| 7.2 | Talerzyk - Ø 32 mm | 331 325# |
| 8 | Przedłużacz - 150 mm | 378 852# |
| 8.1 | Przedłużacz - 300 mm | 378 860# |
| 9 | Korpus elektrody, wraz poz. 5 (do dyszy okrągłej z elektrodą centralną) | 382 914# |

Części zużywające się

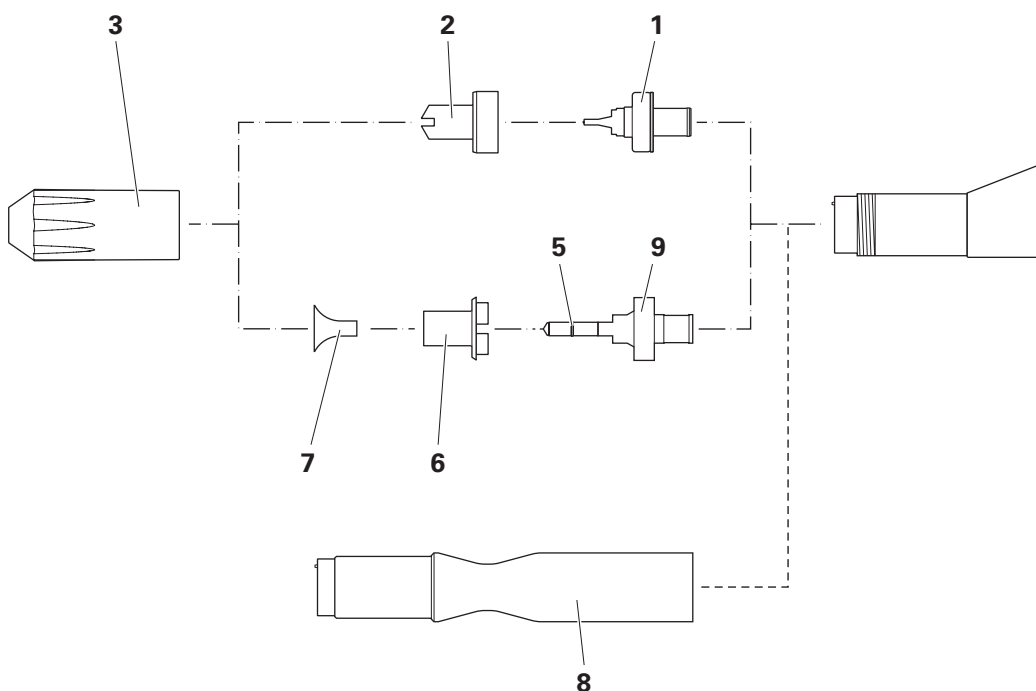

Pistolet ręczny OptiSelect - kombinacja dysz

Pistolet ręczny OptiSelect - SuperCorona





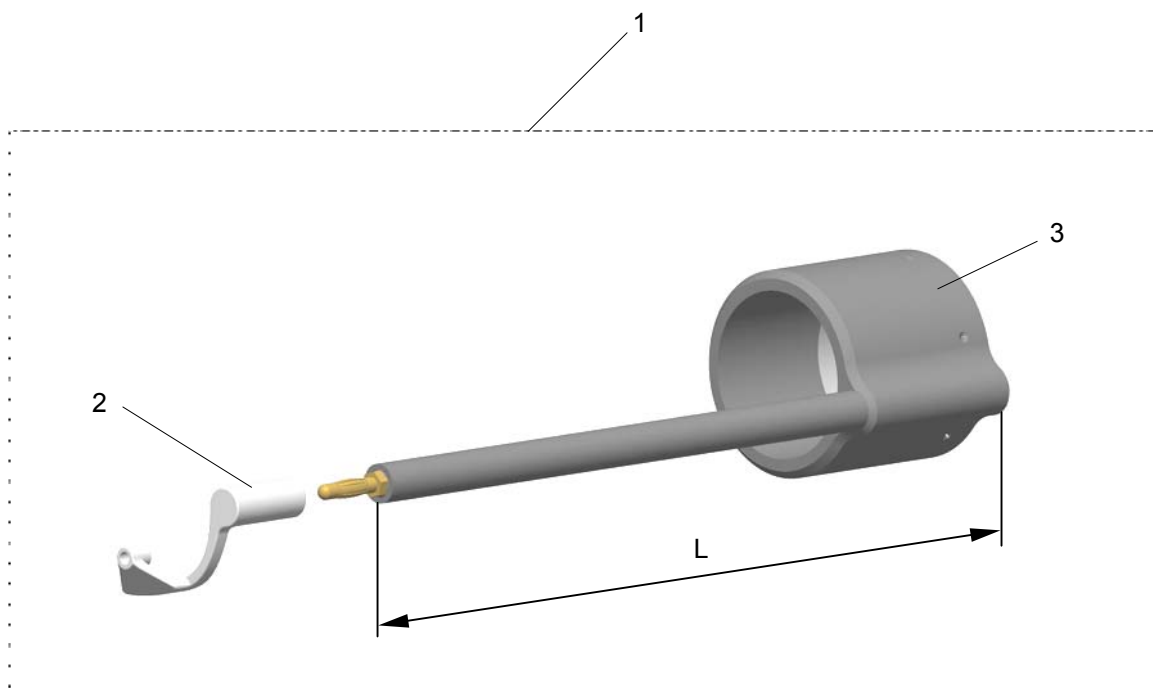



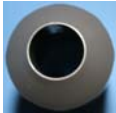

| | | |
|---|---|-----------|
| 1 | SuperCorona - zestaw kompletny, bez przedłużacza, L=215 mm | 1002 066# |
| | SuperCorona - zestaw kompletny, do przedłużaczem 150 mm, L=365 mm | 1002 067# |
| | SuperCorona - zestaw kompletny, do przedłużaczem 300 mm, L=515 mm | 1002 068# |
| 2 | SuperCorona - mocowanie | 1001 466# |
| 3 | SuperCorona-Ring | 391 980# |
| | SuperCorona-Ring, do przedłużacza w wersji 150 mm | 394 173# |
| | SuperCorona-Ring, do przedłużacza w wersji 300 mm | 394 203# |

Części zużywające się



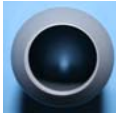

OptiSelect pistolet ręczny - akcesoria

OptiSelect dysze płaskie - zestawienie





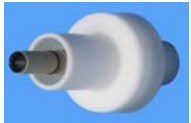
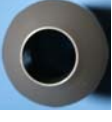
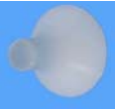

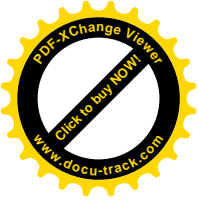







| Zastosowanie | A | | B | A + B | | Tuleje gwintowane | Adapter - Multispray |
|--|---|--------------------|--|-------|--|---|---|
| Profile (dysza standardowa) |  | NF08 1000 049 |  1000 055 | NF08 | 1000 047 |  1000 948 |  1003 634 |
| Kształt do wykonania przez klienta |  | NF09 1000 118 | | NF09 | 1000 119 | | |
| Do kształtów wewnętrznych (zagłębienia) |  | NF11 1000 122 | | NF11 | 1000 123 | | |
| Kątowe napyłanie (Azotek Boru) |  | NF12 1000 124 | | NF12 | 1000 125 | | |
| Szeroka dysza płaska do dużych powierzchni |  | NF10 1000 120 | | NF10 | 1000 121 | | |
| Dysza płaska do farb metalicznych |  | NF16-M 1003 182 | | |  383 074 |  1003 897 | |

OptiSelect dysze okrągłe - zestawienie

| | | | | | | | | | | | | | | | |
|--------------------------------|---|---|---------|---|---|----------|--|---------|---------|---------|---------|---------|---------|---------|---------|
| Do dużych płaskich powierzchni |  <p>NS02 378 518</p> |  | 382 914 |  <p>NS02 382 922</p> |  | 1000 948 | <p>Talerzyki</p>  <table border="1"> <tr> <td>Ø 16 mm</td> <td>331 341</td> </tr> <tr> <td>Ø 24 mm</td> <td>331 333</td> </tr> <tr> <td>Ø 32 mm</td> <td>331 325</td> </tr> <tr> <td>Ø 50 mm</td> <td>345 822</td> </tr> </table> | Ø 16 mm | 331 341 | Ø 24 mm | 331 333 | Ø 32 mm | 331 325 | Ø 50 mm | 345 822 |
| Ø 16 mm | 331 341 | | | | | | | | | | | | | | |
| Ø 24 mm | 331 333 | | | | | | | | | | | | | | |
| Ø 32 mm | 331 325 | | | | | | | | | | | | | | |
| Ø 50 mm | 345 822 | | | | | | | | | | | | | | |



Pistolet OptiSelect przedłużacze oraz pierścieni SuperCorona



| | Przedłużacze pistoletu | | Pierścieni SuperCorona | | |
|----------------------------|--|---|---|---|---|
| | L = 150 mm | L = 300 mm | L = 150 mm | L = 300 mm | |
| Ø 40 mm |  378 852 |  378 860 |  1002 067 |  1002 068 |  1001 466 |
| | | |  394 173 |  394 203 | |
| Ø 25 mm Dysza płaska |  396 923 |  396 931 |  1003 519 |  1003 520 | |
| |  396 940 |  396 958 |  1003 142 |  1003 143 | |

Wężę proszkowe - zestawienie

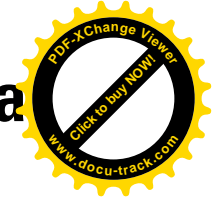
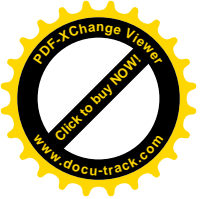





| Waż proszkowy | Zastosowanie | Średnica | Nr kat. | Materiał | Typ | Uwagi |
|--|--|---------------|----------|----------|------|--------------------------|
| <p> Ø 12/ 18 mm Typ 75 Materiał POE </p> <p> Ø 11/ 16 mm Typ 66 Materiał POE </p> <p> Ø 10/ 15 mm Typ 74 Materiał POE </p> | Szybka zmiana koloru (standard) | Ø 11/16 mm | 105 139 | POE | 66 | Antystatyczny |
| | Szybka zmiana koloru - mały przepływ farby | Ø 10/15 mm | 1001 673 | POE | 74 | Antystatyczny |
| | Szybka zmiana koloru - duży przepływ farby | Ø 12/18 mm | 1001 674 | POE | 75 | Antystatyczny |
| <p> Ø 11/ 16 mm Typ 1001 Materiał PUR </p> <p> Ø 9,5 / 12,5 mm Typ 1008 Materiał PUR </p> <p> Ø 11/ 16 mm Typ 1001 Materiał PUR </p> | Azotek Boru - mały przepływ farby | Ø 9,5/12,5 mm | 103 705 | PUR | 1008 | Specjalne zastosowania |
| | Używany w poprzednich typach urządzeń | Ø 11/16 mm | 103 012 | PUR | 1001 | Specjalne zastosowania |
| <p> Ø 11/ 16 mm Typ 1004 Materiał PVC </p> | Farba emalierska | Ø 11/16 mm | 103 128 | PVC | 1004 | Elastyczny wąż proszkowy |
| | Używany do urządzeń poprzedniego typu | Ø 12/20 mm | 100 080 | PVC | 1005 | Elastyczny wąż proszkowy |



Przyłącza węża proszkowego - zestawienie

| Przyłącze węża proszkowego | Zastosowanie | Nr kat. | Uwagi |
|---|--|----------|---------------------|
|  | Przyłącze dla węża o średnicy 9-10 mm | 1002 030 | O-ring w załączeniu |
|  | Przyłącze dla węża o średnicy 11-12 mm | 1001 340 | O-ring w załączeniu |

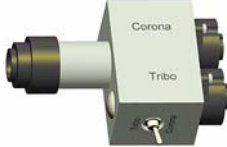
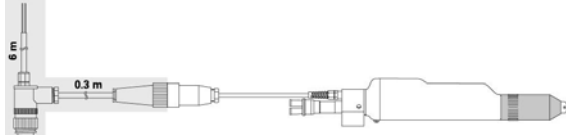
Części dodatkowe

| | | | |
|--|---|--|--|
| Kubek aplikacyjny | <p>150 ml</p>  <p>1004 552</p> | <p>500 ml</p>  <p>1002 069</p> | <p>Adapter do pistoletu EasySelect</p>  <p>1004 564</p> |
| PGC Adapter | <p>Sterownik PGC ←  → Pistolet OptiSelect</p> <p>1001 952</p> | | |
| Adapter Tribo-Corona |  <p>1001 869</p> | | |
| Adapter spustowy do pistoletów automatycznych |  <p>OptiStar</p> <p>1002 772</p> | | |
| Przedłużacz kabla do pistoletu |  <p>L=6 m 1002 161 L=14 m 1002 162</p> | | |
| Rękawice, antystatyczne (1 para) |  <p>800 254</p> | | |